

**Серия eG-i**  
Мощность генератора  
7.5 ~ 11.0 кВА

**Инвертор**



# Инновационные технологии в инверторном генераторе

Основываясь на многолетнем опыте в разработке инверторных систем, Yanmar с гордостью представляет генератор серии eG-i, первый инверторный дизельный генератор в данном классе, который обладает следующими расширенными функциями и преимуществами.

## Высококачественное автономное электроснабжение

Инвертор имеет на выходе ток чистой синусоиды и обеспечивает высококачественное электроснабжение для компьютеров, телевизоров и другого высокочувствительного оборудования, а также индуктивную нагрузку, например, для насосов. Генератор может также использоваться для резервного электроснабжения дома.

## Коэффициент искажения синусоидальности кривой



## Преобразование постоянного тока в переменный и преобразование частоты



## Большая выдаваемая мощность

Выдаваемая мощность на частоте 50 Гц была увеличена на 20%, что обеспечило одинаковую выдачу мощности как на частоте 50 Гц, так и на частоте 60 Гц.

## Низкий уровень шумового излучения

Энергосберегающая система Yanmar, которая постоянно обеспечивает работу двигателя с частотой оборотов на минимально необходимом уровне, в сочетании с идеальными объемами глушителя и оптимальным подбором звукопоглощающих материалов, снижают шумовое излучение данного генератора на 9 дБ(А) по сравнению с предыдущими моделями генераторов.

## Изменяемая частота оборотов двигателя генератора eG100i

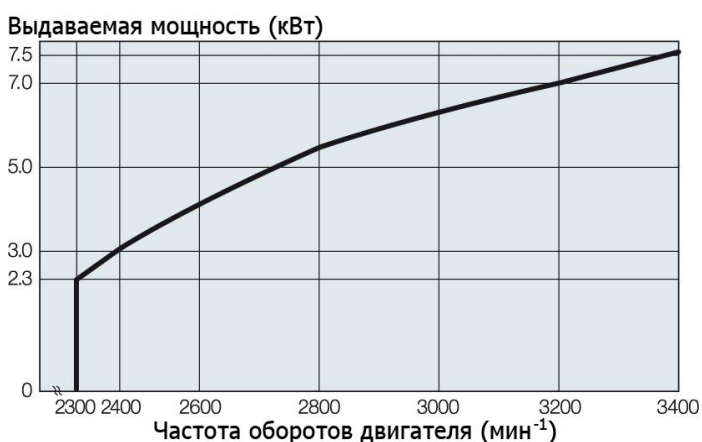

## Сравнение с уровнем шумового излучения генератора eG100i

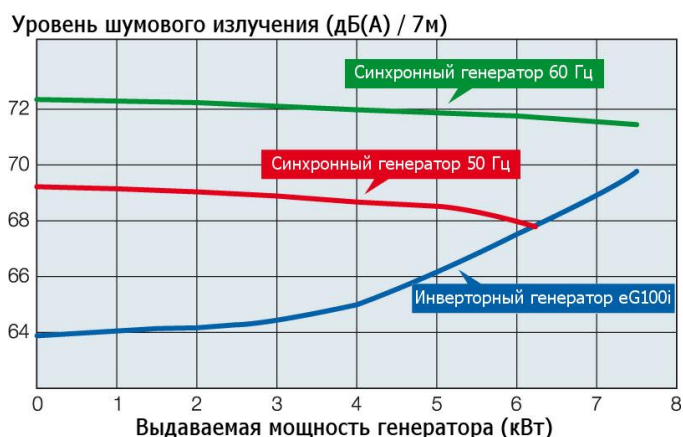

## Экономичная эксплуатация с малым расходом топлива

В дополнение, энергосберегающая система Yanmar, которая оптимизирует частоту оборотов двигателя, снижает расход топлива данным генератором на 20% по сравнению с предыдущими моделями генераторов, кроме того, топливный бак увеличенной емкости обеспечивает непрерывную работу в течение более, чем 14 часов при 70%-ой нагрузке.

### Расход топлива генератором eG100i

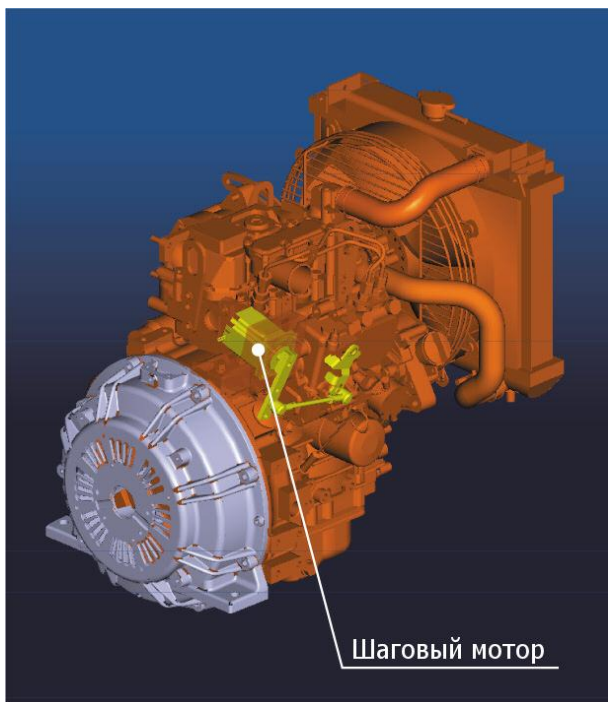

## Легковесная компактная конструкция

Компактный вертикальный дизельный двигатель Yanmar с воздушным охлаждением и генератор с постоянным возбуждением создали возможность разработки легковесной компактной портативной конструкции.

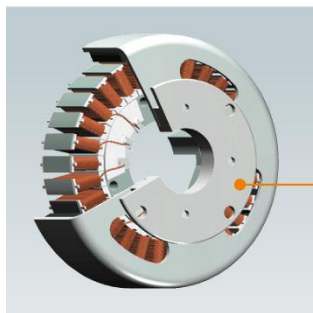

Генератор  
на постоянных магнитах



Выводы на панели  
автоматической системы переключения /  
автоматической системы запуска

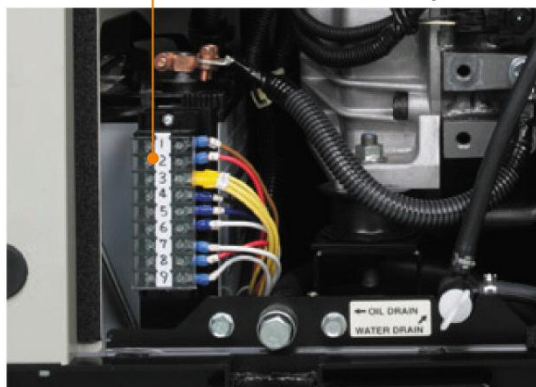

## Выводы на панели автоматической системы переключения / автоматической системы запуска (AMF/ATS)

Генератору серии eG100i может быть задан режим, при котором он автоматически запускается при отключении подачи электроэнергии в сети и останавливается при возобновлении подачи электроэнергии. Вы можете быть уверены, что новый генератор серии eG100i выполнит только ту работу, которая необходима, и остановится при возобновлении подачи электроэнергии в сети.

# ТЕХНИЧЕСКИЕ ХАРАКТЕРИСТИКИ

Модель			eG100i	EG140i	
Частота			Гц 50 / 60		
Генератор	Мощность	Максимальная	кВА	7.5	11.0
		мощность	кВт	7.5	11.0
		Номинальная	кВА	7.0	10.2
		мощность	кВт	7.0	10.2
	Напряжение	В		220 (110, 120, 240)	
	Сила тока (в первичной обмотке)	А		31.8 (63.6, 58.3, 29.2)	46.4 (92.7, 85.0, 42.5)
	Фаза и провод	Однофазный, двухпроводной			
	Коэффициент электрической мощности	%		100	
	Класс изоляции	Класс В			
Число полюсов	Многополюсной				
Возбуждение	Генератор с постоянным возбуждением				
Инвертор	Система контроля	Система контроля напряжения и частоты			
	Волна напряжения	Чистая синусоида			
Двигатель	Тип	Вертикальный четырехтактный дизельный двигатель с водяным охлаждением			
	Модель	2TNV70-ASG		3TNM68-ASG	
	Число циклов, диаметр и ход поршня	мм	2-70 x 74	3-68 x 72	
	Рабочий объем	л	0.570	0.784	
	Номинальная мощность	кВт / мин-1(об-мин)	8.4 / 3600	12.5 / 3600	
	Максимальная мощность	кВт / мин-1(об-мин)	9.3 / 3600	13.8 / 3600	
	Обороты	мин-1(об-мин)	2300 ~ 3400		
	Система сгорания	Непрямой впрыск			
	Система охлаждения	Радиатор			
	Всасывание	Естественное всасывание			
	Система смазки двигателя	Принудительная смазка трохлоидным насосом			
	Система запуска двигателя	Электростартер			
	Топливо	Дизельное топливо (BS2869A1 или эквивалент)			
	Смазочное масло	SAE 10W – 30; Категория обслуживания двигателя, определенная ассоциацией API: категория CD или выше			
	Охлаждающая жидкость (количество)	Двигатель	л	0.9	1.0
		Радиатор	л	1.6	1.2
	Смазочное масло (количество)	Общее количество	л	2.2	3.2
		Полезное количество	л	1	1.5
	Пусковой ток	В-кВт	12 - 1.0		12 – 1.2
	Ток зарядки	В-А	12 - 40		
	Аккумулятор (5HR)	В-Ач	12 – 36 (46B24L или 55B24L)		12 – 36 (46B24L)
	Расход топлива	При 25% нагрузке	л/ч	1.1	1.6
		При 50% нагрузке	л/ч	1.6	2.3
При 75% нагрузке		л/ч	2.2	3.2	
При 100% нагрузке		л/ч	3.0	4.3	
Уровень шума (на расстоянии 7м)	При 25% нагрузке	дБ(А)	63.5	64.0	
	При 70% нагрузке	дБ(А)	65.5	66.0	
	При 100% нагрузке	дБ(А)	67.5	68.0	
Заправочная емкость топливного бака	л	30		40.7	
Сухая масса	кг	257		278	

# ПАНЕЛЬ УПРАВЛЕНИЯ



60 Гц, 120 / 240 В



60 Гц, 110 / 220 В

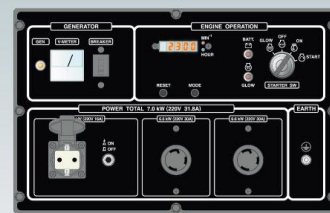

50 Гц, 220 В



50 / 60 Гц, 110 / 220 В

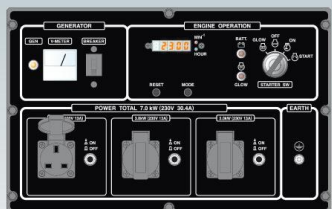

50 Гц, 230 В

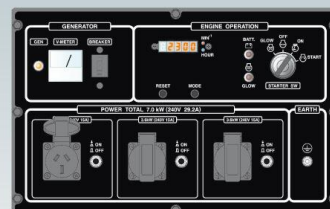

50 Гц, 240 В

## ГАБАРИТНЫЕ РАЗМЕРЫ

Единица = мм (дюйм)

Конструкция		
	W	L
Модель	eG100i	EG140i
Длина L	1080 (42.5)	1184 (46.6)
Ширина W	647 (25.5)	670 (26.4)
Высота H	686 (27.0)	770 (30.3)

# КОМПЛЕКТАЦИЯ ГЕНЕРАТОРА

○ :Стандартные ▲ :Опцион

Модель	В шумозащитном кожухе	eG100i	eG140i	
Панель управления генератором	Вольтметр переменного тока	○	○	
	Автоматический выключатель	○	○	
	Индикаторная лампа	○	○	
Панель управления двигателем	Частота вращения двигателя, 7-сегментный дисплей	○	○	
	Счётчик моточасов, 7-сегментный дисплей	○	○	
	Указатель уровня топлива в баке	○	○	
	Пусковой ключ	○	○	
	7-сегментный дисплей	Температура воды (E052)	○	○
		Низкое давление масла (E051)	○	○
	Предупредительная лампа	Зарядка аккумулятора	○	○
Система аварийной защиты	Сигнал повышенной температуры воды	○	○	
	Низкое давление масла	○	○	
	Зарядка аккумулятора	○	○	
	Максимальный расцепитель тока (МРТ)	○	○	
Выходной терминал	Розетка	○	○	
	Клеммный болт	▲	▲	
Прочие	Система дистанционного запуска / остановки	▲	▲	
	Автоматическая система запуска / остановки	▲	▲	
	Выводы на панели автоматической системы переключения / автоматической системы запуска	○	○	

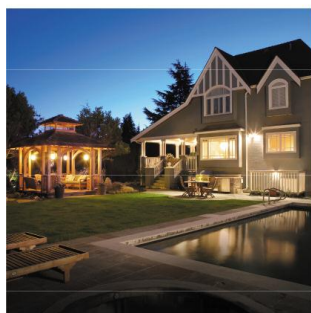

Примечание: Технические характеристики могут быть изменены в любое время без предупреждения.

**YANMAR CO., LTD.**